



Installation Instructions:

Work Safe, READ THIS!

ATTENTION: FAILURE TO READ AND COMPLY WITH ALL WARNINGS, CAUTIONS AND INSTRUCTIONS PRIOR TO STARTING INSTALLATION MAY CAUSE PERSONAL INJURY AND/OR PROPERTY DAMAGE AND VOID WARRANTY.

STOP/READ: The AG-1175E must be installed in accordance with manufacturer's instructions. The AG-1175E must be installed in accordance with all applicable local plumbing, drainage and electrical codes.

WARNING: Remove electrical shock hazards – DISCONNECT THE POWER BEFORE INSTALLING THE AQUAGUARD AG-1175E to avoid electrical shock and/or equipment damage. Do not use on circuits exceeding 24 VAC to avoid damage to sensor, shock or fire hazard. **CAUTION:** In some situations the AG-1175E may cause the HVAC unit to rapidly cycle On and Off as water level rises slowly in pan. After a brief period the HVAC unit will turn off completely. Condensation drain must be serviced if this occurs.

CAUTION: In any installation where property damage and/or personal injury might result from an inoperative sensor due to power outages, a back-up system(s) and /or alarm should be installed. **NOTICE:** The AquaGuard AG-1175E must only be installed by a licensed contractor or under the direct supervision of same. Condensation pan must be properly maintained after installation and be kept free of foreign matter, rust or other obstructions that might interfere with the proper operation of the AquaGuard AG-1175E.

NOTICE: Cleaning solutions or dirty contacts may not allow the AG-1175E to function properly. If such, remove AG-1175E, clean, and dry.

WIRING THE AG-1175E:

(To ensure proper performance of product, instructions must be followed.)

1. Ensure the power is disconnected to the HVAC unit at the main electrical panel prior to moving to step 2. Refer to the HVAC Unit manufacturer's installation and operating instructions and also review/follow the HVAC Unit wiring diagram instructions.
2. Locate the "Red" wire coming from the 24 VAC Thermostat "R" (typically Red) terminal.
3. Disconnect "Red" wire from the "R" terminal (typically Red) of thermostat. Connect Purple wire of AG-1175E Secondary Pan Sensor to "R" terminal of thermostat.
4. Connect the "Red" wire from AG-1175E Secondary Pan Sensor to the "Red" wire (typically 24-VAC "Red" terminal) of HVAC Unit.
NOTE: Incorporating both wires in the Red circuit will shut the HVAC unit completely off when water is present.
5. Connect the "Black" wire to the "C" or "Common" terminal.
6. Test the AG-1175E Secondary Pan Sensor (At start-up check initial amperage load) while the HVAC unit is on and functioning correctly. See installation of the AG-1175E: Step 4.
7. For wiring normally open fourth wire (WHITE) refer to the following diagram: (fig. 1)

Standard HVAC Installation w/ optional external alarm or accessory Controls Normally Open or Closed

(fig.1)

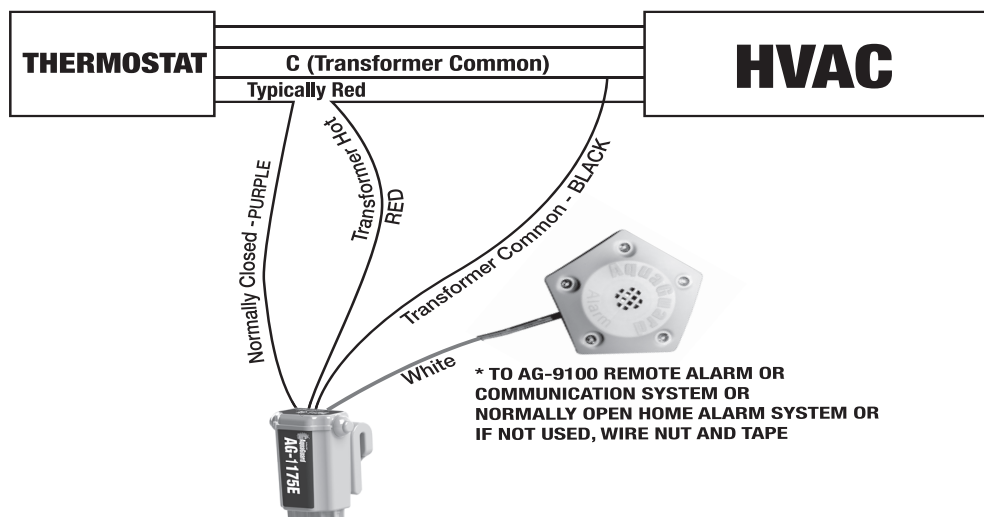

INSTALLATION OF THE AG-1175E:

(To ensure proper performance of product, instructions must be followed.)

1. Disconnect power to HVAC unit at main electrical panel. Disconnect power to the low voltage thermostat circuit. Clean desired mounting area prior to installation.
2. Slide the AG-1175E onto the side of the pan and secure wires so they will not affect the operation of the AG-1175E(fig 2.).
3. Secure AG-1175E by tightening thumb screws. (fig.3) Do not over tighten.
4. Test the AG-1175E: Place sensor in pan and add enough water to the pan to cover contacts (approximately ¼ inch). LED will illuminate and HVAC unit will stop running if wired correctly.

Note: Do not completely submerge the AG-1175E.Consult Fig 4 for proper installation.



(Fig 2) Thumbscrew



(Fig 3) Contacts

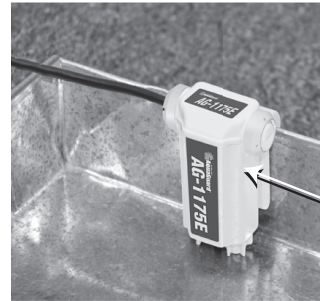

(Fig 4) AG-1175E correctly placed in a metal pan

Maximum
Water Level

Relay Normally Closed Contact 24VAC/5Amps – Red to Purple. Relay Normally Open Contact 24VAC/1Amp - Red to White

Limited Warranties and Limitation of Liability

REGISTER YOUR PRODUCT ONLINE: www.rctus.com

1 YEAR SWITCH AND SENSOR LIMITED WARRANTY AND LIMITATION OF LIABILITY

The limitations of liability set forth below include body and all component parts as well as the product itself as a whole.

Resource Conservation Technologies, Inc. ("RCT") warrants to the original consumer purchaser ("Purchaser") of its AquaGuard switch and sensor products, that they are free from defects in material or workmanship for a period of one (1) year from the date of purchase. If this product shall prove to be defective within the one (1) year period from the date of purchase, it shall be repaired or replaced, at RCT's option, subject to the GENERAL TERMS and CONDITIONS set forth below.

EXCLUSIONS

This warranty does not cover damages resulting from use of components or accessories not approved by RCT.

GENERAL TERMS AND CONDITIONS

To be eligible for the warranty the purchaser must provide RCT with the following:

1. Proof of Purchase (Original Receipt)
2. Installer's Testimony
3. Original Product
4. Original Work Order
5. Photos of Installation

PURCHASER MUST PAY ALL LABOR AND SHIPPING CHARGES NECESSARY TO REPLACE PRODUCT COVERED BY THIS WARRANTY. This warranty shall not apply to acts of God, nor shall it apply to products which, in the sole judgment of RCT have been subject to negligence, abuse, accident, tampering, misapplication, alteration; nor due to improper installation, operation or maintenance or storage; nor moved from its original place of installation; nor to other than normal application, use or service, including but not limited to, operational failures caused by corrosion, rust or other foreign materials in the system. Requests for service under this warranty shall be made by returning the defective product to the Retail outlet or to RCT as soon as possible after the discovery of any alleged defect. RCT will subsequently take corrective action as promptly as reasonably possible. No requests for service under this warranty will be accepted if received more than thirty-one (31) days after the term of the warranty. This warranty sets forth RCT's sole obligation and purchaser's exclusive remedy for defective products. For your benefit and protection register your product online at www.rctus.com within thirty (30) days of installation. This will initiate the Warranty period and will allow us to contact you, should it become necessary. In the absence of a recorded product registration, the Warranty period will begin upon product shipment from RCT. In the event that RCT attempts to contact consumers regarding a recall or other matter, and any damages occur, which could have been avoided by registration by the consumer, RCT shall have no liability. IN ALL CIRCUMSTANCES, RCT'S MAXIMUM LIABILITY SHALL NOT EXCEED THE ACTUAL PURCHASE PRICE PAID FOR THE PRODUCT ALONE. Warranty claims must be registered with RCT within thirty (30) days of damage or malfunction. RCT reserves the right to visit the site of the installation or to require documentation of the claim before assuming any responsibility under the provisions of this Warranty. Consumer agrees to inspect the product at the time of installation for any reasonable discernable defects and, further, agrees to inspect the product annually. Any damages occurring, which could have been avoided by proper inspection will not be the responsibility of RCT. RCT SHALL NOT BE LIABLE FOR ANY CONSEQUENTIAL, INCIDENTAL, OR CONTINGENT DAMAGES WHATSOEVER TO THE PURCHASER OR ANY THIRD PARTY. THE FOREGOING WARRANTIES ARE EXCLUSIVE AND IN LIEU OF ALL EXPRESSED WARRANTIES. IMPLIED WARRANTIES, INCLUDING BUT NOT LIMITED TO THE IMPLIED WARRANTIES OF MERCHANTABILITY AND FITNESS FOR A PARTICULAR PURPOSE, SHALL NOT EXTEND BEYOND THE DURATION OF THE APPLICABLE EXPRESSED WARRANTIES PROVIDED HEREIN. Some states do not allow the exclusion of limitation of incidental and consequential damages or limitations on how long an implied warranty lasts, so the above limitations or exclusions may not apply to you. This warranty gives you specific legal rights and you may also have other legal rights that vary from state to state.

VENUE: Any purchaser or third party actions brought for any reason hereunder shall be commenced in Manatee County, FL and no other jurisdiction, and such action shall be governed by and construed in accordance with the laws of the State of Florida. Any notice herein shall be sent by certified or registered mail to 6408 Parkland Drive, Suite 102, Sarasota, FL 34243.

Resource Conservation Technologies - Sarasota, Florida USA

www.rctus.com

US Patent Pending



Instrucciones de Instalación:

¡Trabaje seguro, LEA ESTO!

ATENCIÓN: EL NO LEER Y RESPETAR COMPLETAMENTE TODAS LAS ADVERTENCIAS, INDICACIONES E INSTRUCCIONES ANTES DE COMENZAR CON LA INSTALACIÓN PUEDE CAUSAR HERIDAS PERSONALES Y/O DAÑOS MATERIALES, E INVALIDAR LA GARANTÍA.

ALTO/LEA: El AG-1175E debe instalarse de acuerdo con las instrucciones del fabricante. El AG-1175E se debe instalar según todas las normas locales vigentes de plomería, drenaje y eléctricas.

ADVERTENCIA: Elimine el peligro de electrocución – – INTERRUMPA LA ALIMENTACION A LA UNIDAD ANTES DE INSTALAR EL AQUAGUARD AG-1175E para evitar descargas eléctricas y/o daños al producto. No lo use en circuitos de más de 24 VAC para evitar daños al interruptor, peligro de electrocución o de incendio.

CUIDADO: En algunos casos, el AG-1175E puede hacer que el HVAC se encienda y apague rápidamente cuando el nivel de agua se eleva lentamente en la bandeja. Luego de unos instantes, el HVAC se apagará por completo. Se debe revisar el drenaje de condensación si sucede esto.

CUIDADO: En toda instalación donde podrían ocurrir daños materiales y/o heridas personales debido a un sensor que deje de funcionar por cortes de energía, deberá instalarse un sistema de respaldo y/o una alarma.

AVISO: El AquaGuard AG-1175E debe ser instalado únicamente por un contratista certificado o bajo la supervisión directa del mismo. La bandeja de condensación debe mantenerse correctamente después de la instalación y debe estar libre de materiales extraños, óxido u otras obstrucciones que podrían interferir con el funcionamiento correcto del interruptor AquaGuard AG-1175E.

AVISO: Las soluciones de limpieza o contactos sucios no puede permitir que el AG-1175E- se encienda. Si tal, retire el AG-1175E, limpie y seque.

CABLEADO DEL AG-1175E:

(Para asegurar el rendimiento correcto del producto, debe seguir las instrucciones).

1. Verifique que la alimentación de la unidad de calefacción, ventilación y aire acondicionado (HVAC) esté desconectada en el panel eléctrico principal antes de seguir al paso 2. Consulte las instrucciones de instalación y operación del fabricante de la unidad HVAC y siga el diagrama de cableado en las instrucciones de la unidad.
2. Ubique el cable "Rojo" de 24 VAC del terminal "R" (generalmente Rojo) del Termostato.
3. Desconecte el cable "Rojo" del terminal "R" (generalmente Rojo) del termostato. Conecte el cable "Morado" del AG-1175E (sensor para bandeja secundaria), al terminal "R" del termostato
4. Conecte el cable "Rojo" del AG-1175E (sensor para bandeja secundaria) al cable "Rojo" (generalmente Rojo de 24 VAC) de la unidad HVAC.

AVISO: Incorporando ambos cables en el circuito Rojo apagará completamente la unidad HVAC cuando haya agua presente.

5. Conecte el cable "Negro" del sensor al terminal "C" o Común.
6. Pruebe el AG-1175E sensor para bandeja secundaria. (Verifique la carga de corriente en la prueba de encendido inicial) mientras la unidad HVAC está encendida y funcionando debidamente.
7. Para conectar el cuarto cable normalmente abierto (BLANCO) consulte el siguiente diagrama (fig.1).

Instalación HVAC Standard HVAC con alarma externa o accesorio Controles Normalmente Abiertos o Cerrados

(fig.1)

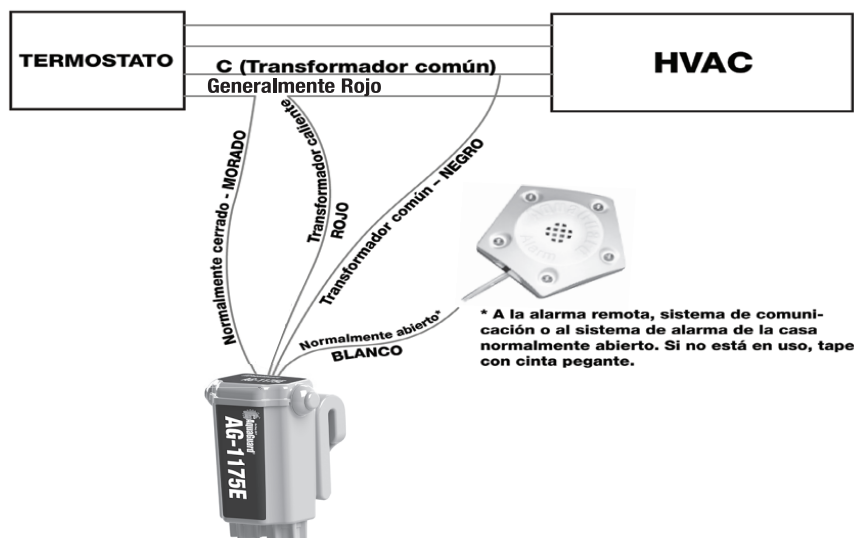

INSTALACION DEL AG-1175E:

(Para asegurar el buen funcionamiento del producto, se deben seguir correctamente las siguientes instrucciones)

1. Desconecte la alimentación de electricidad al HVAC en la caja eléctrica principal. Desconecte el poder de bajo voltaje en el circuito del Termostato. Limpie la area de montaje antes de instalar.
2. Recorra el AG-1175E en el lado de la bandeja y asegure los cables del AG-1175E para que no afecten la operacion del AG-1175E (fig 2.).
3. Asegure el AG-1175E ajustando el tornillo de dedo (fig.3). No apriete demasiado.
4. Pruebe el AG-1175E: Coloque el sensor en la bandeja. Anada agua a la bandeja y hasta que el agua cubra los contactos (aproximadamente ¼ de pulgada). Si ha sido instalado correctamente, el LED se iluminara y la unidad de HVAC dejara de funcionar

Nota: No sumerja completamente el AG-1175E. Consulte la fig. 4 para ver instalación correcta



(Fig 2) Tuerca/Empulquera



(Fig 3) Contactos

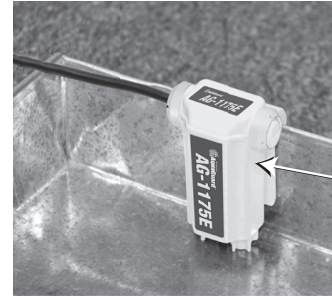

**Nivel
máximo
de agua**

(Fig. 4) Instalación correcta

Specificacion: Relay Contacto Normalmente Cerrado, 5Amps @ 24VAC – Rojo a Morado. Relay Normalmente Abierto Contactos 24VAC-1Amp Rojo A Blanco

GARANTIA Y LIMITACION DE RESPONSABILIDAD AG-1175E-3, AG-1175E-4 DE UN AÑO.

Esta garantía no cubre daños debido al uso de material corrosivo (incluyendo, pero no limitado a: Acetona, MEK y productos a base de petróleo); ni daños debido al uso de componentes o accesorios no aprobados por RCT.

TERMINOS Y CONDICIONES GENERALES:

Para tener derecho a la garantía, el comprador debe presentarle a RCT lo siguiente:

1. Prueba de Compra (Recibo Original)
2. Testimonio del Instalador
3. Producto Original
4. Orden Original de Trabajo
5. Fotos de la Instalación

EL COMPRADOR PAGARA TODO CARGO NECESARIO DE MANO DE OBRA Y ENVIO PARA REEMPLAZAR EL PRODUCTO CUBIERTO POR ESTA GARANTIA.

Esta garantía no cubre fuerza mayor, ni productos que, según el juicio de RCT, han sido objeto de negligencia, abuso, accidente, modificación, uso inadecuado, alteración; ni cubre la instalación, operación o mantenimiento o almacenamiento inadecuado; ni aplicaciones, usos o reparaciones fuera de lo normal, incluyendo sin limitación, las fallas operacionales causadas por corrosión, óxido u otros materiales extraños en el sistema. El pedido de reparación bajo esta garantía debe realizarse devolviendo el producto defectuoso a la tienda vendedora o a RCT lo antes posible después de descubrir cualquier presunto defecto. RCT tomará las acciones correctivas lo antes posible. Bajo esta garantía, no se acepta ningún llamado de servicio si se recibe más de treinta y un (31) días después del término de la garantía. Esta garantía establece toda la obligación de RCT y la única solución para el comprador con respecto a productos defectuosos. Para su protección registre su producto en línea en www.rctus.com a partir de treinta (30) días de instalación. Esto iniciará el período de Garantía y nos permite hacer contacto con usted, si es necesario. Si no tiene comprobante de registro de su producto, el período de Garantía empezará en el momento que se envíe el producto desde RCT. En caso que RCT intente hacer contacto con el consumidor para retirar algún producto u otro asunto, y ocurren daños, que se pudieron prevenir al estar registrado el consumidor, RCT no se hace responsable. BAJO TODA CIRCUNSTANCIA, LA MAXIMA RESPONSABILIDAD DE RCT NO SERA MAS DEL PRECIO DE COMPRA PAGADO UNICAMENTE POR EL PRODUCTO. Los reclamos de garantía se deben registrar con RCT en los primeros treinta (30) días del daño o mal funcionamiento. RCT se reserva el derecho de visitar el lugar de instalación o pedir documentación del reclamo

antes de asumir cualquier responsabilidad bajo las disposiciones de esta Garantía. El consumidor se compromete a inspeccionar el producto en el momento de instalación y buscar cualquier defecto razonable notable y, también, inspeccionar el producto cada año. Cualquier daño que ocurra, que pudo haberse prevenido con una instalación correcta no será responsabilidad de RCT. RCT NO SERA RESPONSABLE POR CUALQUIER DAÑO INDIRECTO, INCIDENTAL O CONTINGENTE DE NINGUN TIPO ANTE EL COMPRADOR O TERCERA PARTE. LAS GARANTIAS ANTERIORES SON EXCLUSIVAS Y REEMPLAZAN TODAS LAS DEMAS GARANTIAS EXPRESAS. LAS GARANTIAS IMPLICITAS, INCLUYENDO PERO SIN LIMITAR SOLO LAS GARANTIAS IMPLICITAS DE COMERCIALIZACION Y APTITUD PARA UN FIN EN PARTICULAR, NO SE EXTENDERAN MAS ALLA DE LA DURACION DE LA GARANTIA EXPRESA AQUI INDICADA. Algunos estados no permiten limitaciones con respecto a cuánto dura una garantía implícita o la exclusión o limitación de daños imprevistos o consiguientes, por lo tanto las exclusiones o limitaciones anteriores pueden no aplicar en su caso. Esta garantía le otorga derechos legales específicos, y también puede tener otros derechos legales que varían de estado a estado.

JURISDICCION: Toda acción legal iniciada por un comprador o tercera parte, por cualquiera de los siguientes motivos, deberá iniciarse exclusivamente en el Condado de Manatee, Florida, y ninguna otra jurisdicción. Dicha acción será gobernada e interpretada de acuerdo a las leyes del estado de Florida. Cualquier reclamo debe enviarse por correo certificado o registrado a 6408 Parkland Drive, Suite 102, Sarasota, FL 34243. REGISTRE SU PRODUCTO EN LINEA: www.rctus.com

Resource Conservation Technologies - Sarasota, Florida USA

US Patent Pending

www.rctus.com